

## PRESTO 509

NR KAT: 23100 - PRESTO 509 ZAWÓR POSADZKOWY

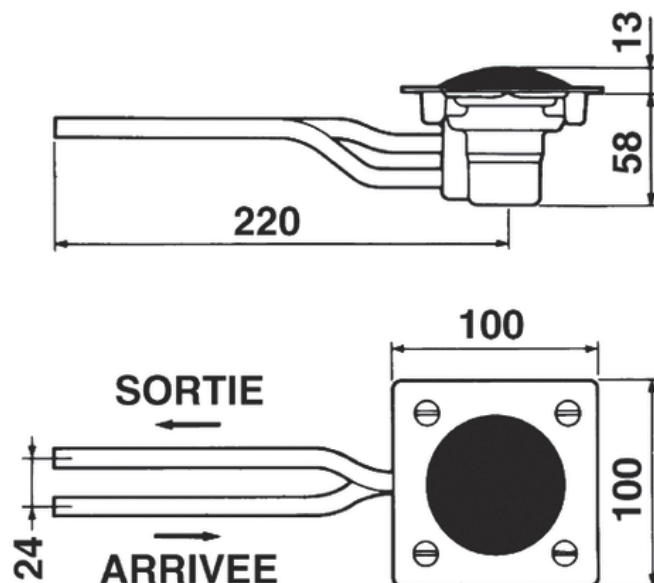

### > Dopuszczalne ciśnienie robocze :

- 1 do 5 bar

### > Wypływ :

- 15L/min przy 3 barach. Do stosowania z wylewkami Presto z ogranicznikiem wypływu.
- System amortyzacji hydraulicznej - płynne zamykanie wypływu chroniące instalację.

### > Czas wypływu :

- 1 do 3 sekund (od czasu ustania nacisku)

### > Działanie :

- Uruchomienie przez naciśnięcie gumowej membrany

### > Przyłącza :

- Przyłącze rurka 10mm na wejściu i wyjściu

### > Wykonanie i wykończenie :

- Korpus monolit z mosiądzu, wykończenie chrom
- Neoprenowa membrana
- 304L stal nierdzewna

### > Odporność termiczna :

- Odporność na temperaturę 75°C przez 30 min - Dezynfekcja termiczna

### > Zawiera :

- Zawór

