

MIESZACZ TERMOSTATYCZNY PRESTOTHERM NR KAT : 84006 - PRESTOTHERM 55 L

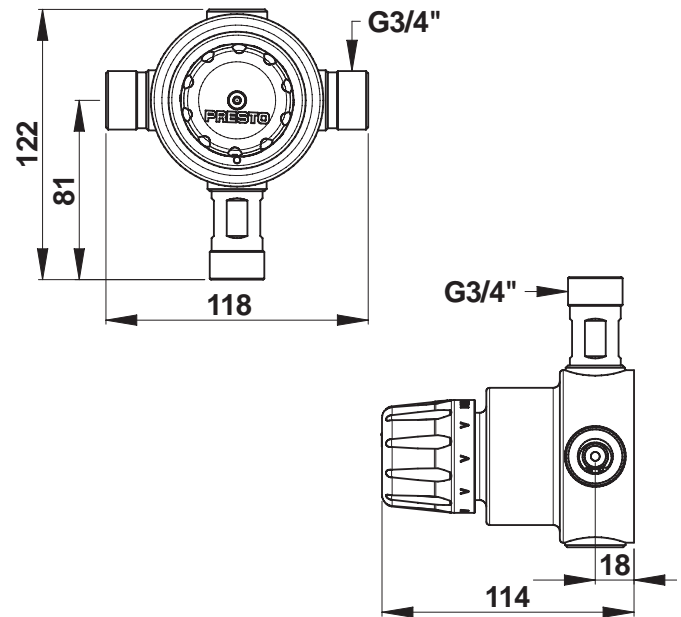

> Dopuszczalne ciśnienie robocze :

- Zalecane ciśnienie pracy 1 do 5 bar
- Dopuszczalne ciśnienie statyczne : 10 bars (NIE WYKONYWAĆ PRÓB CIŚNIENIOWYCH INSTALACJI Z ZABUDOWANYM MIESZACZEM)
- Dopuszczalne ciśnienie dynamiczne : 0.2 do 6 bar
- Ciśnienia na wejściach wody ciepłej i zimnej powinny być porównywalne , maksymalna różnica ciśnień na wejściach : 2:1 max. W wypadku większych różnic stosować regulatory ciśnienia

> Wypływ :

- Maksymalny : 55 L/Min przy 3 barach
- Minimalny : 5 L/Min przy 3 barach

> Température :

- Fabryczne ustawienie maksymalnej temperatury wody zmieszanej : 40°C
- Możliwy zakres regulacji temperatury wody zmieszanej : 35 do 55°C
- Temperatura maksymalna wody gorącej na zasilaniu : 75°C max
- Temperatura wody zimnej na zasilaniu : 5 do 25°C
- Minimalna różnica temperatury pomiędzy wodą ciepłą a zmieszaną: 15°C
- Stabilność temperatury (nominalna) : $\pm 3^\circ\text{C}$

> Przyłącza :

- Wejścia i wyjście GZ 3/4" (20x27)
- Oznaczenie na korpusie wody ciepłej i zimnej

> Odporność termiczna :

- Odporność na temperaturę 75°C przez 30 min - Dezynfekcja termiczna

> Bezpieczeństwo :

- Przepływ wody zatrzymuje się w przypadku przerwy w dopływie zimnej wody .
- Blokada ruchu pokręta.

> Zawiera :

- 2 sitka wbudowane w mieszacz
- 2 wbudowane zawory przeciwpowrotne